

1:3 打底泥



泥作建材專家

■ **適用範圍** 混凝土牆、紅磚牆之牆面打底工程。
亦可作磚牆砌磚砂漿，用量：40kg/m² –1/2B磚牆。
(即厚度11cm磚牆，1/2B為紅磚短邊)

攪拌水量	20kg粉+3~3.8公升水 / 10kg粉+1.5~1.9 公升水；用水量為15%~19% (重量比)
可作面積	20kg(包)可作0.6m ² / 10kg(包)可作0.3m ² ；施作厚度2公分
有效時間	攪拌後於料桶內約1小時，材料如接續使用，應再攪拌後使用。

*上表為參考值，實際用量以現場施工為準

■ 產品特性

- 本產品為水泥系打底材。
- 具有施工順滑、耐久性佳、品質穩定之特性。
- 自動化精選砂石級配，材料填充堆積飽實，組織緻密。
- 添加高分子聚合物，增加施工性及附著力。



20/10kg

飽實 · 耐久 · 穩定
CEMENT MORTAR



線上DM



潤泰精材_泰固美特耐



■ 1:3 打底泥 / 施工程序、工具、注意事項

清潔 濕潤

1. RC牆、磚牆素面須清潔濕潤，避免雜質影響黏結度。(空心敲除)

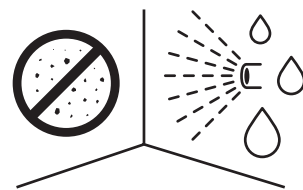

工具：毛刷/吸塵器/掃把、敲除工具、加壓噴霧器/灑水瓶/海綿

注意：磚牆需更多水量潤濕，底部不須使用黏結膠泥

加水 拌和

2. 將打底材加入清水，充分攪拌均勻後即可使用。(可用電動攪拌機)

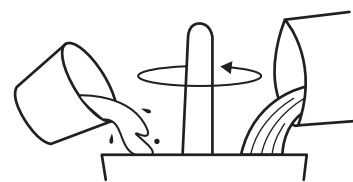

工具：水桶、料理秤、攪拌棒/手持/電動攪拌機

注意：15%冬天~19%夏天，用水量視個人施工手感

塗抹 整平

3. 塗抹黏結層砂漿(或膠泥)於混凝土牆面，再將打底材塗抹於黏結層砂漿(或膠泥)上，若牆面為紅磚，直接塗抹於牆面即可。



工具：細齒鏟刀、土捧、鐵鏟刀、2呎壓尺

細齒鏟刀：上黏結膠泥 / 土捧、鐵鏟刀：打底施工 / 壓尺：略收水後刮平

靜置 補厚

4. 補厚時，應等底層凝固後(約一天)，再塗抹第二層；施作厚度不可大於20mm，若大於20mm則須分次施作。

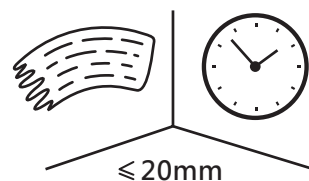

工具：細齒鏟刀、土捧、鐵鏟刀、2呎壓尺

注意：需分層施工，預防重力垂流空心

 潤泰精密材料 **RUENTEX MATERIALS**

總公司：台北市八德路二段308號10樓 TEL：(02)8161-9989 FAX：(02) 8161-9922
生產地：台灣 Made in Taiwan 網址：www.rtm.com.tw

1:3 防水泥



RUENTEX 泰固美特耐
泥作建材專家

■ **適用範圍** 混凝土牆、紅磚牆之牆面打底工程。
亦可作磚牆砌磚砂漿，用量：40kg/m² - 1/2B磚牆。
(即厚度11cm磚牆，1/2B為紅磚短邊)

攪拌水量	20kg粉+3~3.8公升水 / 10kg粉+1.5~1.9公升水 / 3kg粉+0.5~0.6公升水 用水量為15%~19% (重量比)
可作面積	20kg(包)可作0.6m ² / 10kg(包)可作0.3m ² / 3kg(包)可作0.09m ² ；施作厚度2公分
有效時間	攪拌後於料桶內約1小時，材料如接續使用，應再攪拌後使用。

*上表為參考值，實際用量以現場施工為準

■ 產品特性

- 為防水型水泥系打底材，吸水率≤5% (CNS 3763-24小時)。
- 具有施工順滑、耐久性佳、品質穩定之特性。
- 自動化精選砂石級配，材料填充堆積飽實，組織緻密。
- 添加高分子聚合物，增加施工性及附著力。

耐久 · 緻密 · 穩定
WATERPROOF RENDER



20/10kg



3kg



線上DM



■ 1:3 防水泥 / 施工程序、工具、注意事項

清潔 濕潤

1. RC牆、磚牆素面須清潔濕潤，避免雜質影響黏結度。(空心敲除)

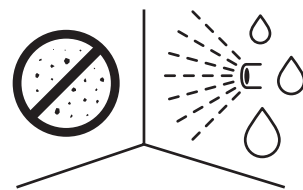

工具：毛刷/吸塵器/掃把、敲除工具、加壓噴霧器/灑水瓶/海綿

注意：磚牆需更多水量潤濕，底部不須使用黏結膠泥

加水 拌和

2. 將打底材加入清水，充分攪拌均勻後即可使用。(可用電動攪拌機)

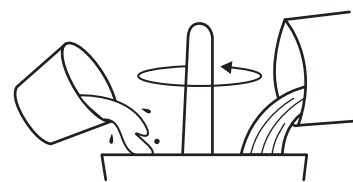

工具：水桶、料理秤、攪拌棒/手持/電動攪拌機

注意：15%冬天~19%夏天，用水量視個人施工手感

塗抹 整平

3. 塗抹黏結層砂漿(或膠泥)於混凝土牆面，再將打底材塗抹於黏結層砂漿(或膠泥)上，若牆面為紅磚，直接塗抹於牆面即可。



工具：細齒鏟刀、土捧、鐵鏟刀、2呎壓尺

細齒鏟刀：上黏結膠泥 / 土捧、鐵鏟刀：打底施工 / 壓尺：略收水後刮平

靜置 補厚

4. 補厚時，應等底層凝固後(約一天)，再塗抹第二層；施作厚度不可大於20mm，若大於20mm則須分次施作。

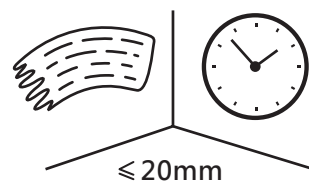

工具：細齒鏟刀、土捧、鐵鏟刀、2呎壓尺

注意：需分層施工，預防重力垂流空心

 潤泰精密材料 **RUENTEX MATERIALS**

總公司：台北市八德路二段308號10樓 TEL：(02)8161-9989 FAX：(02) 8161-9922
生產地：台灣 Made in Taiwan 網址：www.rtm.com.tw

1:2透氣 粉光泥



RUENTEX 泰固美特耐
泥作建材專家

■ 適用範圍 打底後之牆面，夾板模之牆面。

攪拌水量	10kg粉+1.9~2.0公升水 / 3kg粉+0.6公升水；用水量為19%~20% (重量比)
可作面積	10kg(包)可作2~3m ² / 3kg(包)可作0.6~0.9m ² ；施作厚度2~3mm
有效時間	攪拌後於料桶內約1小時，材料如接續使用，應再攪拌後使用。

*上表為參考值，實際用量以現場施工為準

■ 產品特性

- 產品為水泥系之牆面整平及修飾面層專用砂漿。
- 添加高分子聚合物，具有施工容易及快速，完成面細緻，不易產生裂紋、雞爪紋等。



10kg

3kg

細緻 · 不易裂 · 防潮
FINISH GRAY RENDER



線上DM



潤泰精材_泰固美特耐



■ 1:2 透氣粉光泥 / 施工程序、工具、注意事項

清潔 濕潤

1. 清潔打底表面鬆散的顆粒，避免雜質影響黏結度，若有積塵、油污及鬆動底層亦須事先清除。

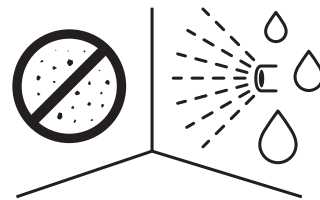

工具：鐵鏟刀、加壓噴霧器/灑水瓶/海綿

注意：施作前均勻噴灑水，潤濕打底面至面乾內飽和狀態。

黏結

2. 先塗抹黏結層砂漿(或膠泥)於打底材面。

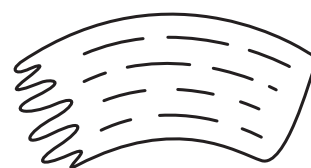

工具：細齒鏟刀

注意：可購買膠泥作為黏結層

拌和 粉光

3. 將產品加清水充分攪拌至均勻後即可塗抹於黏結層上。(第一道粉光)

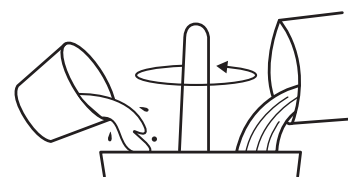

拌和工具：水桶、料理秤、攪拌棒/手持/電動攪拌機

拌和注意：用水量可視氣候調整

粉光工具：土捧+鐵鏟刀(粉光泥施工)、軟板鏟刀(整平)

粉光 壓光

4. 待表面略呈乾燥狀態後，再行一次鏟平粉光，需視氣候狀況而定，氣溫越低，空氣越潮濕，時間將往後延。(壓光)

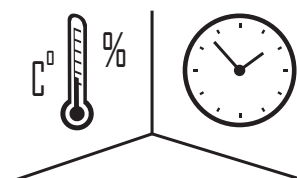

工具：土捧、鐵鏟刀(粉光泥施工)、軟板鏟刀(整平)

注意：略收水後軟板鏟刀粉光(壓光)

 潤泰精密材料 **RUENTEX MATERIALS**

總公司：台北市八德路二段308號10樓 TEL：(02)8161-9989 FAX：(02) 8161-9922

生產地：台灣 Made in Taiwan 網址：www.rtm.com.tw

防霉 填縫泥

 **RT·MIX**
RUENTEX 泰固美特耐
泥作建材專家

■ **適用範圍** 細縫、拋光石英磚專用填縫劑，適合磁磚縫寬 < 2mm。

攪拌水量	500g粉+140~150ml 水；用水量為28%~30% (重量比)
可作面積	500g(罐)可作2.5~3.5m ² (視磁磚型式、縫寬而定)
有效時間	攪拌後於料桶內約30分鐘，材料如接續使用，應再攪拌後使用。

*上表為參考值，實際用量以現場施工為準

■ 產品特性

- 本產品為浴廁、廚房專用水泥系磁磚細縫填縫材料。
- 添加奈米級防霉劑，具抗污效果，並有效防止霉菌滋生。
- 嚴謹配比設計生產，使用純氧化鐵色料（黑色款），穩定紮實不褪色。

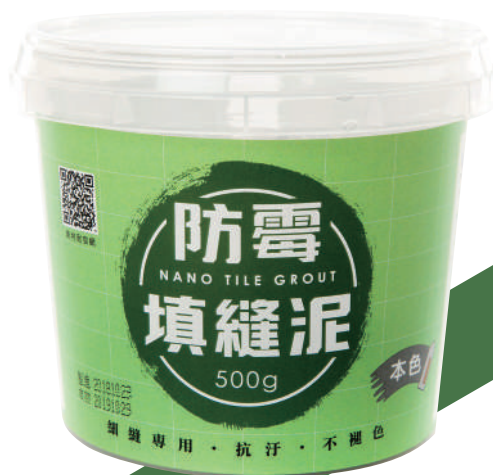

細縫專用 · 抗汙 · 不褪色
NANO TILE GROUT



線上DM

500g



潤泰精材_泰固美特耐



■ 防霉填縫泥 / 施工程序、工具、注意事項

清潔

1. 建議磁磚黏貼48小時後，方進行填縫施工。
先將磁磚溝縫中的異物清除並清洗乾淨，不可附著油污或粉塵，以免影響附著度。

工具：毛刷

注意：使用前建議先小區域施作，俟確定填縫顏色無誤後，再行大面積施工。

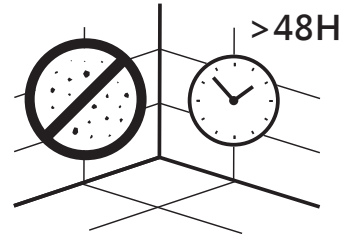

拌和填縫

2. 先加水150ml，再倒入粉料後，徹底攪拌均勻，再用橡皮鏟刀或抹刀將填縫劑填入縫中，並且確實填壓，切勿漏填或填壓不實，避免空心。

工具：攪拌工具、橡皮鏟刀

注意：拌和後，需靜置些許時間，攪拌材料視乾溼狀態，適量添加水或粉料，以容易施工為原則。

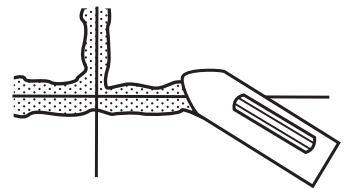
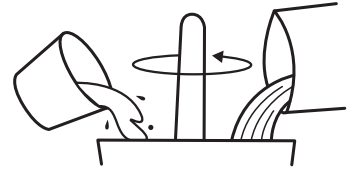

清潔

3. 於15~30分鐘後(視天候溫度乾濕情況而定)以微濕海綿清潔磁磚表面。填縫泥初凝後再用乾布將磁磚表面擦亮。

工具：乳酪海綿、乾布

注意：材料略乾後，以擰乾海棉擦拭(垂直擦拭，非擦拭磚縫)，過多水分會影響填縫膠泥，導致顏色不均、表面多孔隙弱化。

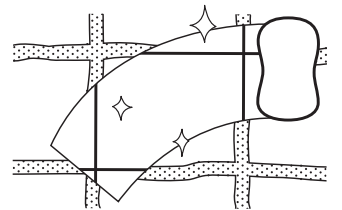

注意事項

養護：施工環境溫度高時，應縮小面積施作；溫度低時，養護時間應延長。

施工：勿於雨中、雨後或環境潮濕的狀況下進行填縫施工，並避免施工後48小時內淋到水；過多拌和及清潔水量，易造成填縫劑強度不足、粉化及顏色不均等現象。

防護：酸洗磁磚易造成填縫劑色調差異及強度不足、粉化，應避免之；若必須，則請使用稀酸，建議酸洗後，以清水徹底洗淨，並使用滲透型潑水防護劑進行塗刷，以保護磁磚填縫劑。

 潤泰精密材料 **RUENTEX MATERIALS**

總公司：台北市八德路二段308號10樓 TEL：(02)8161-9989 FAX：(02) 8161-9922
生產地：台灣 Made in Taiwan 網址：www.rtm.com.tw

Q彈磁磚黏著 超級膠泥



RUENTEX 泰固美特耐
泥作建材專家

■ **Q彈膠泥 適用範圍** 拋光石英磚、山型磚、重型磚等各類磁磚於打底材及輕隔間板牆面黏著。(磁磚小於30cm²/片)

■ **超級膠泥 適用範圍** 各類磁磚於打底材及輕隔間板牆面，高附著力需求黏著。(磁磚大於30cm²/片)

攪拌水量	Q彈膠泥	500g粉+130~150ml水，用水量為26%~30% (重量比)
	超級膠泥	10kg粉+2.4~2.8公升水 / 3kg粉+720~840ml水 / 500g粉+120~140ml水 用水量為24%~28% (重量比)
可作面積	10kg(包)可作2.4~4m ² / 3kg(包)可作0.72~1.2m ² / 500g(罐)可作0.12~0.2m ² 施作厚度2mm	
有效時間	攪拌後於料桶內約30分鐘，材料如接續使用，應再攪拌後使用。	

*上表為參考值，實際用量以現場施工為準

■ 產品特性

- 本產品為略具彈性之水泥系磁磚黏貼材料。
- 添加高分子聚合物，具些微變形能力，磁磚黏貼後不垂流、不剝落。
- 工作時間充足、耐候性佳、品質穩定。
- 完美配比設計，漿體飽滿滑順，施工容易快速。
- 獨家配方調製，磁磚黏著力強。



質穩 · 耐候 · 黏著強
TILE FIX SERIES



線上DM

f 潤泰精材_泰固美特耐

■ 磁磚黏著 Q彈膠泥、超級膠泥 / 施工程序、工具、注意事項

清潔 濕潤

1. 底材需徹底清潔，避免雜質影響黏結度；若有積塵、油污及鬆動底層，需先清除。

工具：毛刷/吸塵器、加壓噴霧器/灑水瓶/海綿

注意：乾燥狀況下應先潤濕後施作。

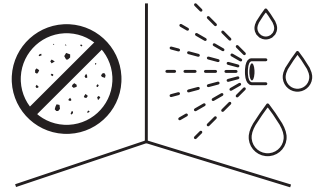

拌和 塗抹

2. 將本材料與水混合充分攪拌均勻，再以齒型鏟刀將材料塗抹至所需厚度。
(膠泥塗抹痕方向，與磁磚背溝呈相互垂直向，附著效果更佳。)

拌和工具：水桶、料理秤、攪拌棒/手持/電動攪拌機

塗抹工具：土捧、3mm齒鏟刀

注意：冬天24/26%~夏天28/30%(超級/Q彈)，視天候增減水量。拌合後，需靜置些許時間，攪拌材料視乾溼狀態，適量添加水或粉料，以貼上磁磚不垂流為原則。

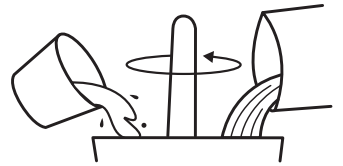

貼磚

3. 施微壓力將磁磚壓入，使磁磚背溝充滿Q彈/超級膠泥，並以橡皮槌輕敲固定。

工具：橡皮膠槌

注意：磁磚背面可塗膠泥增加附著力。

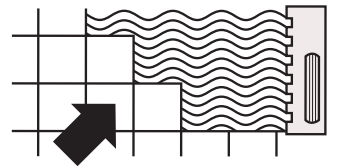

調整

4. 鋪貼後以直尺調整磁磚位置即可。

工具：2呎壓尺

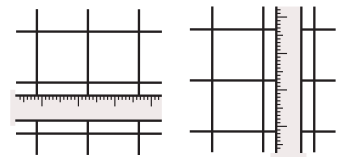

 潤泰精密材料 **RUENTEX MATERIALS**

總公司：台北市八德路二段308號10樓 TEL：(02)8161-9989 FAX：(02) 8161-9922
生產地：台灣 Made in Taiwan 網址：www.rtm.com.tw

孔縫 修補泥

 **RT·MIX**
RUENTEX 泰固美特耐

泥作建材專家

■ **適用範圍** 適用於混凝土與紅磚之牆面，孔洞或裂縫寬度5mm以上、深度至少1cm的修補工程 (不足處，需使用工具開溝挖鑿至適宜大小，增進填補效果)。

攪拌水量	3kg粉+480~540ml 水；用水量為16%~18% (重量比)
可作面積	3kg(包)可作0.18m ² (以深度1公分計)
有效時間	攪拌後於料桶內約1小時，材料如接續使用，應再攪拌後使用。

*上表為參考值，實際用量以現場施工為準

■ 產品特性

- 本產品為水泥系孔縫修補材。
- 具填充飽實不垂流、收縮率低、品質穩定之特性。
- 添加高分子聚合物，增加工作性極附著力。



3 kg

攪水 · 飽實 · 不垂流
HOLE & CRACK REPAIR GROUT



線上DM



潤泰精材_泰固美特耐



■ 孔縫修補泥 / 施工程序、工具、注意事項

清潔 濕潤

1. 孔縫表面需清潔潤濕(使用新舊水泥接著劑，效果更佳)，避免雜質影響黏結度。

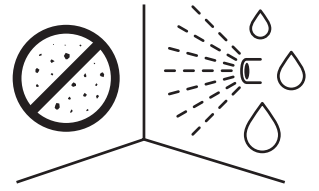

清潔濕潤工具：毛刷/吸塵器/掃把、鋼刷、加壓噴霧器/灑水瓶/海綿
擴孔工具：鐵鎚+鑿子(可用電動打石機)

注意：底材雜質需先剔除、寬度及深度不足時擴孔，施工面均需充份清潔。

加水 拌和

2. 將修補泥加入清水，充分攪拌均勻後即可使用。(可用電動攪拌機)。

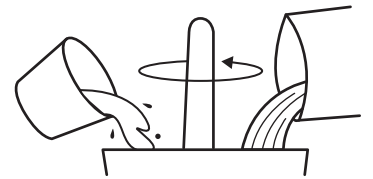

工具：水桶、量杯/磅秤、攪拌棒/手持/電動攪拌機

注意：16%冬天~18%夏天，用水量視個人施工手感。

填補 孔縫

3. 填補修補泥於孔洞或裂縫中。

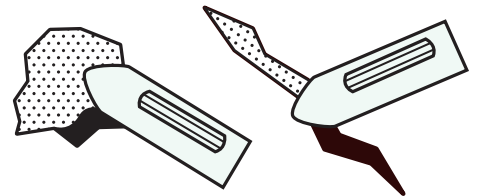

工具：鐵鏟刀、土捧、軟板鏟刀

注意：1. 土捧用於裝盛修補泥、鐵鏟刀用於初步填補刮平

2. 施工面略乾後，以軟板鏟刀壓平。

3. 表面如需再美化，可於7天後，開始進行後續作業。

注意 事項

- ◎ 本產品具撥水性，拌和過程中無須另外添加防水劑。
- ◎ 室外應避免雨天施作，若遭受雨淋部分應即鏟去，待晴天後重做。

 潤泰精密材料 **RUENTEX MATERIALS**

總公司：台北市八德路二段308號10樓
生產地：台灣 Made in Taiwan

TEL：(02)8161-9989 FAX：(02) 8161-9922
網址：www.rtm.com.tw

高強度 無收縮砂漿



RUENTEX 泰固美特耐
泥作建材專家

■ 適用範圍 適用於鐵皮屋鋼柱與鋼筋混凝土結構之基礎銜接處灌漿，樑柱補強灌漿。

攪拌水量	3kg粉+500~600ml 水；用水量為16%~20% (重量比)
可作面積	3kg(包)可調製約1.6公升砂漿；一立方(m ³)需625包
有效時間	每次之拌和量應於20分鐘內使用完畢

*上表為參考值，實際用量以現場施工為準

■ 產品特性

- 本產品為水泥系、高品質之無收縮砂漿。
- 具流動性高，可填塞隙小孔隙之特性。
- 優越體積膨脹控制，耐久性佳。



3 kg

流動佳 · 灌漿易 · 微膨脹
NON-SHRINKAGE GROUT



線上DM



潤泰精材_泰固美特耐



■ 高強度無收縮砂漿 / 施工程序、工具、注意事項

清潔 濕潤

1. 素面需清潔潤濕，避免雜質影響黏結度。

工具：毛刷/吸塵器/掃把、加壓噴霧器/灑水瓶/海綿

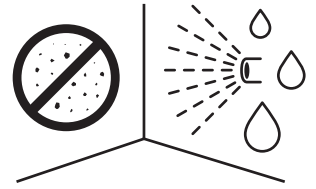

加水 拌和

2. 將材料加入清水，充分攪拌均勻後即可使用。(可用電動攪拌機)。

工具：水桶、量杯/磅秤、攪拌棒/手持/電動攪拌機

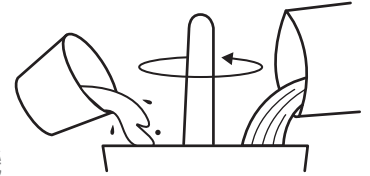

封模 灌注

3. 將欲填補處四周封模後，灌注無收縮砂漿，避免溢流，若澆置高度過高可採分段灌注。

工具：夾板、鐵鎚、釘子、膠槌、冷水壺(灌注空間較大時)或漏斗+5分管(空間縫隙狹小時)。

- 注意：
1. 封模依現場狀況決定封邊數：四邊(基座/墩座)、雙邊/單邊(垂直面)
 2. 使用漏斗+水管灌注時，需預留5分灌注孔。
 3. 垂直面封板灌注，需於適當位置預留排氣溢流孔，以確認漿體灌實。
 4. 可用膠槌(鐵鎚)以適當力道，敲擊震動夾板，使之能充份填實。

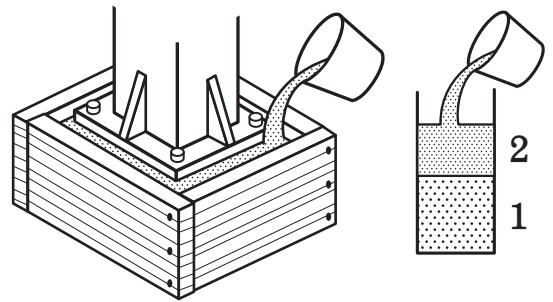

注意 事項

- ◎ 室外應避免雨天施作，若遭受雨淋部分應即鏟去，待晴天後重做。
- ◎ 無收縮水泥砂漿性質受用水量影響甚鉅，請依指定範圍用水量拌和。
- ◎ 確實攪拌均勻，以發揮藥劑最佳效果；攪拌時間過短會導致工作性不佳。

 潤泰精密材料 **RUENTEX MATERIALS**

總公司：台北市八德路二段308號10樓
生產地：台灣 Made in Taiwan

TEL：(02)8161-9989 FAX：(02) 8161-9922
網址：www.rtm.com.tw

地面 自平泥

 **RT·MIX**
RUENTEX 泰固美特耐

泥作建材專家

■ **適用範圍** PVC地磚、地毯、木地板、地磚等面飾材之室內地坪整平用基材。

攪拌水量	3kg粉+600~660ml 水；用水量為20%~22% (重量比)
可作面積	3kg(包)可作0.6m ² (厚度3mm)
有效時間	攪拌完成後，應立即施工。

*上表為參考值，實際用量以現場施工為準

■ 產品特性

- 本產品為工作性極佳之室內地坪整平用水泥系砂漿材料。
- 可自行坍流至厚度3mm以下。
- 充足施工時間控制、粉平不留刀痕。



3 kg

整平 · 無痕 · 抗壓
SELF-LEVELING FLOOR SCREED



線上DM



潤泰精材_泰固美特耐



■ 地面自平泥 / 施工程序、工具、注意事項

清潔 抹劑

1. 底材需徹底清潔，避免雜質影響平整度。底材上必需塗抹新舊水泥接著劑1~2次，增加與素地之黏著力，待完全乾燥後方可施作。

工具：毛刷/吸塵器/掃把、鋼刷、滾輪刷

注意：表面青苔、起砂等需先處理，以確保施作品質。

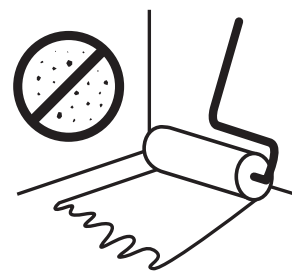

加水 拌和

2. 將自平泥加入清水，充分攪拌均勻後即可使用。

工具：水桶、量杯/磅秤、攪拌棒/手持/電動攪拌機

注意：1. 使用手持式攪拌機，進行高速剪切攪拌尤佳
2. 水量須按說明規定(20~22%)，且需攪拌均勻

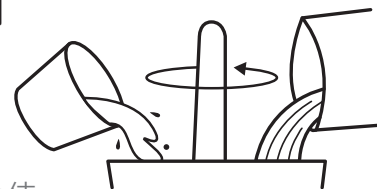

漿體 過篩

3. 為提昇施作品質，建議可將漿體以#16號篩網過濾，以避免因攪拌不均而致完成面呈現顆粒麻面。 工具：#16號篩網

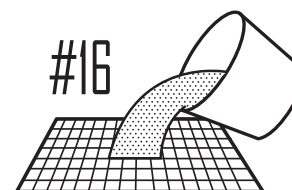

坍塌 鏟平

4. 將漿體平均倒入欲施作之地面，可使用齒型鏟刀將材料撥平，提高施工速率並將漿內氣泡趕出；漿體會自行坍塌平整，最後以軟鏟刀粉平漿體表面即可。建議施作動作在20分鐘內完成效果最佳。

工具：3mm齒鏟刀撥平、軟板鏟刀鏟平

注意：不得施作於戶外及易積水處、施工厚度不得超過5mm(完成面易龜裂)

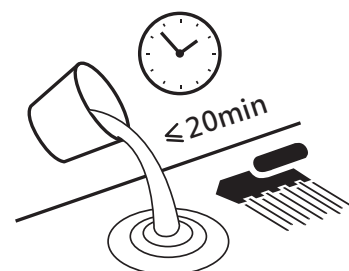

注意 事項

- ◎ 自平泥性質受用水量影響很大，請依指定範圍用水量拌和。
- ◎ 確實攪拌均勻以發揮藥劑最佳效果；攪拌時間不足會導致工作性不佳產生刀痕。
- ◎ 暴露於陽光下或積水環境可能會產生裂紋。

 潤泰精密材料 RUENTEX MATERIALS

總公司：台北市八德路二段308號10樓 TEL：(02)8161-9989 FAX：(02) 8161-9922
生產地：台灣 Made in Taiwan 網址：www.rtm.com.tw

防水·耐候 彈性泥



RUENTEX

RT·MIX

泰固美特耐

泥作建材專家

■ **適用範圍** 適用於浴廁、窗框周邊、冷接縫處及花台內壁。

攪拌水量	不須再加水；但每次使用前，須再攪拌均勻
可作面積	3L(桶)可作3m ²
有效時間	如有第二次塗抹，材料需先妥善封蓋密封，避免材料與空氣接觸，產生乾燥硬化現象。

*上表為參考值，實際用量以現場施工為準

■ 產品特性

- 高品質乳膠、無甲醛、無氨味彈性泥。
- 曲折不水解，優良防水特性。
- 施工容易，與素面接著堅實不膨脹。



3L

不水解·無甲醛·堅實·不膨脹
WATERPROOF & ELASTIC CEMENT



線上DM



潤泰精材_泰固美特耐



■ 彈性泥 / 施工程序、工具、注意事項

清潔 濕潤

1. 基材素面需清潔潤濕，避免雜質影響黏結度。

工具：吸塵器/毛刷、鋼刷、鑿子、研磨機

注意：表面青苔、起砂等需先處理，以確保施作品質。

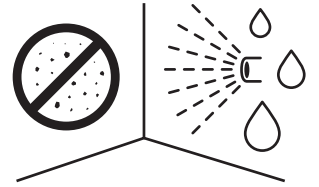

表面 塗刷

2. 將彈性泥以滾輪或毛刷進行底塗，4小時後再行第二次塗刷(每次塗刷不宜過厚)。

工具：滾輪刷、攪拌棒/電動攪拌機

注意：1. 每次使用前，應再次攪拌均勻。

2. 建議施作於結構面

3. 每次塗刷不宜過厚，以堆疊方式一層層施工(乾燥間隔至少4小時)

4. 視需求可增加第三次塗刷，但不宜過厚。

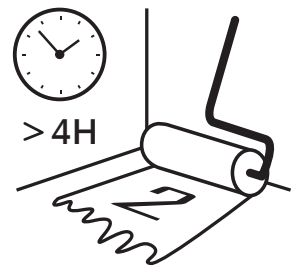

結構 加強

3. 若施作於轉角處，建議於底塗與二次塗刷間，鋪貼玻璃纖維網或不織布，以減少裂紋產生。

工具：滾輪刷、玻璃纖維網/不織布

注意：1. 玻纖網或不織布施工，須服貼於結構面。

2. 彈性泥施工完成後，表面需覆蓋面飾材料，不宜當作完成面使用。



 潤泰精密材料 **RUENTEX MATERIALS**

總公司：台北市八德路二段308號10樓

TEL：(02)8161-9989 FAX：(02) 8161-9922

生產地：台灣 Made in Taiwan

網址：www.rtm.com.tw

新舊水泥 接著劑



RUENTEX

RT·MIX

泰固美特耐

泥作建材專家

■ **適用範圍** 適用於地坪、牆面等水泥系基材介面之接著。(地面自平泥施作前必需塗抹；另外，於孔縫修補泥填補前，表面塗刷本產品，接合效果更佳)

150ml 罐裝	攪拌水量	白色原液需再加水450ml，均勻攪拌後使用。
	可塗面積	可調配600ml接著劑 (150ml原液+450ml水)，塗布2.8m ²

*上表為參考值，實際用量以現場施工為準

■ 產品特性

- 本產品為高品質、分子極細之乳膠。
- 與無機質基材具有極佳的黏著性。
- 改善基材與水泥系建材接著性，具防潮功能。



好塗 · 防潮 · 黏著佳
CEMENT PRIMER & ADHESIVE



線上DM

150ml



潤泰精材_泰固美特耐



■ 新舊水泥接著劑 / 施工程序、工具、注意事項

清潔 濕潤

1. 基材素面需清潔潤濕，避免雜質影響黏結度。

工具：吸塵器/毛刷、鋼刷、鑿子、研磨機

注意：表面粉塵髒污需剔除，接著面充份清潔

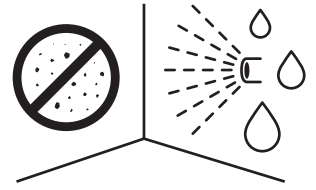

加水 拌和

2. 先注水450ml至本容器內，再加原液150ml，使用攪拌工具均勻拌和為600ml接著劑。

工具：桶子/罐子、量杯/磅秤、攪拌棒 (也可使用電動攪拌機)

注意：白色原液需和水均勻攪拌後使用。

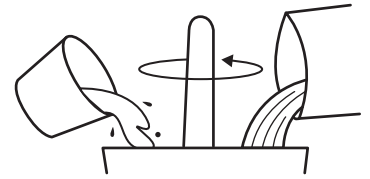

表面 塗刷

3. 將接著劑以滾輪或毛刷塗刷均勻塗刷，特別乾燥基材可分兩次塗刷。

工具：滾輪刷/毛刷

注意：視需要塗佈第二次 (須等第一次塗佈乾燥後)



靜置 後續

4. 待接著劑呈現霧狀半透明感時(約30分鐘)，即可施作後續工項(作業)。



 潤泰精密材料 **RUENTEX MATERIALS**

總公司：台北市八德路二段308號10樓 TEL：(02)8161-9989 FAX：(02) 8161-9922
生產地：台灣 Made in Taiwan 網址：www.rtm.com.tw

平勝合體!

補洞填縫



貼磚創作

易修泥

居家泥作修繕威能包

■ 使用說明

新舊水泥接著劑 125ml 原液	加入375ml水量拌勻成500ml接著劑，後塗抹於基材面，待約30分後再施作後續。
磁磚黏著超級膠泥 250g	加入適當水量（約60~70ml）拌勻後，塗抹於清潔之牆面，並微壓磁磚貼合。
磁磚防霉填縫泥 250g	加入適當水量（70~75ml）拌勻後，抹填於磁磚溝縫，待15~30分後清潔擦拭表面。
孔縫修補泥 250g	加入適當水量（40~45ml）拌勻後，填抹修補混凝土及磚造牆面之孔洞裂縫。

*上表為參考值，實際用量以現場施工為準

■ 適用範圍 居家小面積之「牆面孔洞裂縫修補、磁磚黏著填縫、泥作工藝創作等。



補洞 · 貼磚 · 填縫 · 創作
EASY REPAIR MORTAR POWER PACK



線上DM



潤泰精材_泰固美特耐





補洞



刷子清潔欲修補表面



加入適當水量拌勻後塗抹於修補表面，待約30分後施作後續。



加入適當水量拌勻後，使用隨贈之塑鋼抹刀填抹修補混凝土及磚造牆面之孔洞裂縫。



填縫



刷子清潔欲填縫之縫隙



加入適當水量並攪拌均勻



使用隨贈之塑鋼抹刀填於磁磚溝縫，待15-30分後用海綿清潔擦拭表面即可。



貼磚



刷子清潔貼磚表面



加入適當水量拌勻後塗抹於欲貼磚表面，待約30分後施作後續



加入適當水量拌勻後，使用隨贈之塑鋼抹刀塗抹表面並貼磚，後續清潔並微壓磁磚貼合。



貼畢後再進行填縫程序即可



創作



事前準備DIY材料：



10CM杯墊

小馬賽克磚



使用貼磚及填縫工序，可隨心黏貼馬賽克拼貼，拼圖及杯墊等創作。



警告：

兒童必須在成年人直接監護下使用，如含小物件，不適用3歲以下兒童使用且應避免幼兒吞食窒息。



潤泰精密材料 RUENTEX MATERIALS

總公司：台北市八德路二段308號10樓
生產地：台灣 Made in Taiwan

TEL：(02)8161-9989 FAX：(02) 8161-9922
網址：www.rtm.com.tw